



Specyfikacja techniczna dotycząca montażu kratki wentylacyjnych PCV zewnętrznych na elewacjach

1. Przedmiot zadania:

Montaż kratki wentylacyjnych PCV zewnętrznych na elewacjach

2. Zakres prac:

Montaż kratki wentylacyjnych z PCV zewnętrznych na elewacjach.

Orientacyjna ilość kratki ϕ 120 - ok. 200 szt.

Orientacyjna ilość kratki ϕ 150 - ok. 200 szt.

Należy wskazać cenę za materiał + montaż 1 szt. kratki ϕ 150 oraz 1 szt. kratki ϕ 120.

Parametry kratki:

- wykonana z tworzywa sztucznego
- kolor do ustalenia - w zależności od koloru elewacji
- typ EURO 150 oraz typ EURO 120



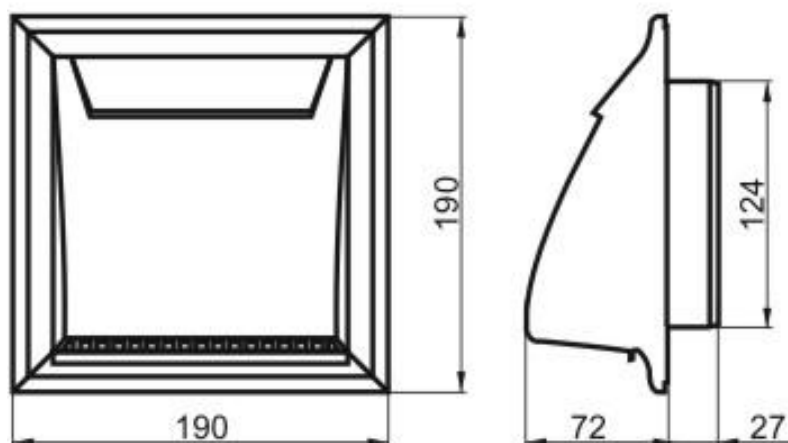
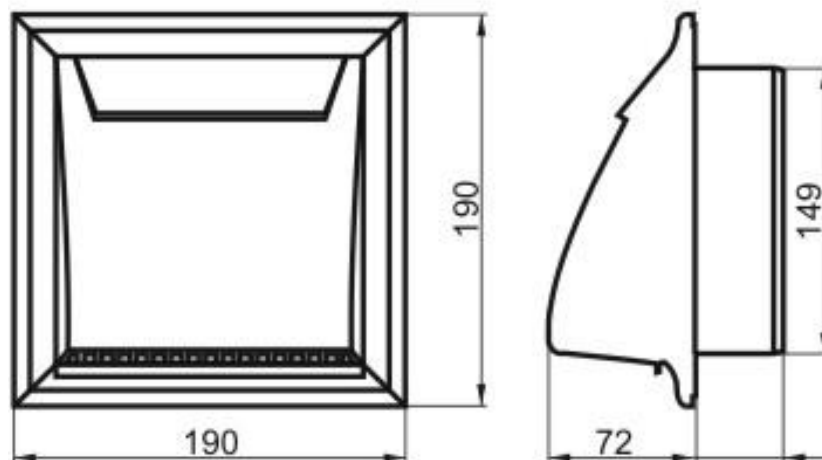

3. Wytczne do prowadzenia prac:

- Prace należy wykonać w oparciu o:
 - Prawo Budowlane,
 - Warunki techniczne jakim powinny odpowiadać budynki i ich usytuowanie,
 - Warunki techniczne użytkowania budynków mieszkalnych,
 - Rozporządzenie w sprawie ochrony przeciwpożarowej budynków, innych obiektów budowlanych i terenów,
 - przepisy wykonawcze, przepisy szczegółowe, sztuka budowlana, wiedza techniczna,
 - Polskie Normy,
- Prace może wykonać jedynie osoba posiadająca odpowiednie kwalifikacje zawodowe
- Prace należy prowadzić pod nadzorem Zamawiającego, po uzyskaniu jego pozytywnej decyzji na realizację robót oraz akceptacji rozwiązań i terminów,

- Prace należy przeprowadzić z wykorzystaniem jedynie atestowanego sprzętu, wykorzystywane przez Zleceniobiorcę przyrządy i urządzenia służące do wykonania wszelkich pomiarów, muszą być sprawne i posiadać aktualne świadectwa wzorowania/legalizacji,
- Zleceniobiorca zobowiązany jest do pozyskania we własnym zakresie i na własny koszt wszystkich danych wyjściowych niezbędnych do realizacji zadania,
- Zleceniobiorca winien rozpocząć i zakończyć realizację zadania zgodnie z harmonogramem ustalonym i zatwierdzonym przez Zleceniodawcę na co najmniej 2-tygodnie przed rozpoczęciem prac – **prace mogą być przeprowadzanie wyłącznie w okresie nieleżowym tj. do końca lutego 2026 r.**
- Zleceniobiorca jest zobowiązany do poinformowania mieszkańców o planowanych pracach co najmniej z dwutygodniowym wyprzedzeniem poprzez wywieszenie ogłoszenia
- Wymagane ubezpieczenie odpowiedzialności zawodowej ewentualnie cywilnej,
- Zleceniobiorca ponosić będzie pełną odpowiedzialność za zaniechania lub szkody wyrządzone Zleceniodawcy, mieszkańcom lub osobom trzecim, również przez jego pracowników podczas realizacji usługi,
- Zleceniobiorca zobowiązany będzie do przeszkolenia na własny koszt pracowników w zakresie przepisów BHP i p. poż,

4. Kontrola jakości:

- Celem kontroli jakości będzie stwierdzenie uzyskania założonej jakości prac dla osiągnięcia założonego efektu końcowego,

5. Odbiór:

- Dokonuje przedstawiciel Zleceniodawcy oraz Zleceniobiorca,
- Odbiór końcowy może dotyczyć jedynie prac całkowicie wykonanych,
- Zleceniodawca nie przewiduje odbioru prac wykonanych częściowo,
- Do odbioru prac Zleceniobiorca jest zobowiązany dostarczyć wszystkie niezbędne potwierdzenia, dokumenty, atesty i protokoły wymagane przepisami prawa, jak również protokoły wraz z załącznikami oraz dokumentację fotograficzną wykonaną zarówno w trakcie jak i po kontroli.

6. Płatność:

- Wynagrodzenie za pracę określone zostanie w złożonej przez Zleceniobiorcę ofercie
- cenowej uwzględniającej wszystkie koszty związane z przedmiotem zamówienia,
- Podstawą rozliczenia finansowego będzie umowa,
- Zleceniodawca nie przewiduje płatności w formie zaliczki.
- Płatność za wykonanie prac odbędzie się na podstawie złożonej przez Zleceniobiorcę faktury.
- Podstawą realizacji faktury jest protokół bezusterkowego odbioru robót,
- Termin płatności faktury 30 dni od daty prawidłowo wystawionej faktury,
- Szczegółowe dane finansowe odnośnie rozliczenia będą zawarte w umowie na realizację robót,

7. Wymagania ogólne:

- **Zleceniodawca:**
 - przekaze Zleceniobiorcy protokołem plac budowy,
 - udzieli Zleceniobiorcy wszelkich pełnomocnictw do wykonania określonego zadania,

- **Zleceniobiorca:**

- jest zobowiązany do zorganizowania zaplecza budowy, utrzymania porządku na placu budowy i w jego obrębie oraz utrzymywania nienagannej czystości zarówno na klatkach schodowych, w piwnicy jak i w obrębie całego budynku,
- poniesie koszty ewentualnych uszkodzeń i zniszczeń spowodowanych swoim działaniem a związanych z zakresem robót wobec osób trzecich,
- zorganizuje prace z zachowaniem niezbędnej staranności tj. z przynajmniej 2-tygodniowym wyprzedzeniem wywiesi odpowiednie informacje o pracach, powiadomi użytkowników również ustnie jak wyżej o datach i sposobach realizacji zadania, oraz o potrzebie udostępnienia wszystkich mieszkań, lokali i garaży,
- przekaże kopię załączników do protokołu za potwierdzeniem właścicielom, mieszkańcom lub najemcom danego lokalu,
- na bieżąco informował będzie mieszkańców o wynikach kontroli, o stwierdzonych nieprawidłowościach i sposobach ich usunięcia,

8. Wymagania dotyczące oferty

- W ofercie należy ująć wszystkie niezbędne materiały i czynności potrzebne do realizacji zadania
- Ofertę należy złożyć w formie papierowej,
- Koszt zadania należy ująć z podaniem ceny jednostkowej za:
Kratkę ϕ 120 + montaż
Kratkę ϕ 150 + montaż

9. Do oferty należy dołączyć Kosztorys Ofertowy w wersji

- drukowanej,

10. Zamawiający zastrzega sobie prawo swobodnego wyboru oferty, wyboru kilku oferentów, a także uznania, że konkurs nie dał rezultatu, bez podania przyczyny.

11. Załączniki:

Załącznik 1	Druk „Oferta na wykonanie robót/usług...”.
Załącznik 2	Zgoda Oferenta na przetwarzanie danych osobowych oraz klauzula informacyjna.
Załącznik 3	Istotne postanowienia umowne.

OFERTA

na wykonanie robót remontowo-budowlanych i projektowych określonych w ogłoszeniu o konkursie ofert na stronie internetowej Spółdzielni.

1. Nazwa i siedziba oferenta:

.....

NIP firmy

Regon firmy.....

2. Przedmiot oferty:

.....

.....

3. Podejmuję się wykonania w/ wymienionych robót w terminie
i przedstawiam wartość (wg kosztorysu ofertowego), jak niżej:

- wartość robótzł netto
- podatek VAT%zł
- wartość robót zł brutto

4. Elementy kalkulacji kosztów:

R-g zł
Koszty ogólne %
Koszty zakupu materiałów %
Zysk %

5. Na wykonane roboty udzielam: gwarancji miesięcy
rękojmi miesięcy

6. Oświadczam, że znane są mi warunki ogólne i techniczne wykonania robót, „Szczegółowe warunki przetargowe”, „Istotne postanowienia umowne”, ponadto „Klauzula” informacyjna oraz wyrażona została zgoda przez Oferenta na przetwarzanie danych osobowych – Załącznik 2 Warunków przygotowania i złożenia oferty” dotyczące niniejszego przetargu, uzyskałem konieczne informacje do przygotowania oferty i przyjmuję je bez zastrzeżeń.

7. Warunki określone w złożonej ofercie uważam za aktualne do dnia zakończenia robót.

8. Do oferty załączam:

-
-
-

.....
(własnoręczny podpis)

Poznań, dnia

* Wyrażam zgodę na przetwarzanie moich ww. danych osobowych przez administratora danych – Dębiecką Spółdzielnię Mieszkaniową z siedzibą w Poznaniu 61-453, ul. Racjonalizatorów 3, numer KRS 0000107627 w celu:

- przeprowadzenia postępowania przetargowego / rozpatrzenia złożonej oferty** ,

podjęcia działań na żądanie osoby, której dane dotyczą, przed zawarciem umowy oraz archiwizowania danych, aż do upływu terminów przedawnienia i dochodzenia roszczeń.

* Wyrażam zgodę na upublicznianie moich danych osobowych przez administratora danych – Dębiecką Spółdzielnię Mieszkaniową z siedzibą w Poznaniu 61-453 ul. Racjonalizatorów 3, w celu przeprowadzenia postępowania przetargowego / rozpatrzenia oferty* tj. ogłoszenia wyników przetargu w siedzibie Spółdzielni oraz na stronie internetowej oraz w protokołach organów Spółdzielni.

* Podaję dane osobowe dobrowolnie i oświadczam, że są one zgodne z prawdą.

* Zapoznałem(- am) się z treścią poniższej klauzuli informacyjnej, w tym z informacją o celu i sposobach przetwarzania danych osobowych oraz prawie dostępu do treści swoich danych i prawie ich poprawiania.

Jednocześnie przyjmuję do wiadomości, że:

- a) administratorem danych osobowych jest Dębiecka Spółdzielnia Mieszkaniowa z siedzibą w Poznaniu, zwana dalej Spółdzielnią, adres: ul. Racjonalizatorów 3, 61-453 Poznań, nr tel. 061 8 344 990, email sekretariat@debieckasm.pl.
- b) Dane osobowe będą przetwarzane na podstawie art. 6 ust.1 lit. a) i b) RODO w celu wykonania:
 - czynności koniecznych przed zawarciem umowy,
 - wykonania umowy
 - archiwizowania po zakończeniu wykonania umowy przez administratora lub przez stronę trzecią,
- c) W trakcie przetwarzania dane osobowe mogą być ujawniane odbiorcom: osobom upoważnionym oraz podmiotom, które wykażą prawnie uzasadnione interesy.
- d) Dane osobowe nie będą przekazywane do państw trzecich lub organizacji międzynarodowych.
- e) Dane osobowe będą przechowywane przez okres niezbędny do wykonania łączących strony umów oraz dochodzenia lub obrony roszczeń.
- f) Każdy kogo dane są przetwarzane przez Spółdzielnię ma prawo do żądania dostępu do swoich danych osobowych, ich sprostowania, usunięcia, ograniczenia przetwarzania, wniesienia sprzeciwu wobec przetwarzania danych oraz przenoszenia danych.
- g) Każdy kogo dane są przetwarzane przez Spółdzielnię ma prawo wniesienia skargi do organu nadzorczego.
- h) Podanie danych osobowych jest wymogiem umownym / warunkiem zawarcia umowy. Nie podanie danych lub złożenie sprzeciwu uniemożliwi wykonanie umowy.
- i) Administrator nie będzie podejmował zautomatyzowanych decyzji, w tym decyzji będących wynikiem profilowania.

6. Zobowiązuję się do poinformowania Wspólników, pracowników, współpracowników, osób wskazanych do kontaktu o informacjach z punktu 5.*

.....
Pieczętka i czytelny podpis

*zakreślenie oznacza zgodę

**niepotrzebne skreślić

ISTOTNE POSTANOWIENIA UMOWNE

1. Przewidywany termin zawarcia umowy: 20 dni roboczych od daty otrzymania zawiadomienia informującego o rozstrzygnięciu konkursu.
2. Roboty wykonane będą z materiałów wykonawcy.
Wykonawca zobowiązany jest dostarczyć materiały zgodnie z wymaganiami opisanymi w dokumentacji projektowej, specyfikacji przetargowej, opisanych ofertą (z zachowaniem kolejności).

Na zastosowane materiały Wykonawca zobowiązany jest przedłożyć przed rozpoczęciem prac niezbędne certyfikaty, atesty i aprobaty oraz oświadczenie Kierownika zgodnie z „warunkami wykonania i odbioru robót” o zakończeniu robót (w przypadku braku Kierownika oświadczenie j.w. Właściciela firmy)

3. Zamawiający nie przewiduje udzielania zaliczki.
4. Rozliczenie wykonawcy za wykonanie przedmiotu umowy nastąpi po bezusterkowym odbiorze technicznym robót w terminie do 30 dni od daty złożenia prawidłowo wystawionej faktury końcowej.
5. Na zabezpieczenie kosztów usuwania wad w okresie gwarancji i rękojmi Zamawiający potrąci Wykonawcy z wystawionej faktury równowartość do 5% od kwoty netto, która zostanie zwrócona najpóźniej po wygaśnięciu uprawnień z tytułu gwarancji – wg obowiązującej Uchwały Zarządu DSM.
6. Formą odszkodowania za niewykonanie bądź niewłaściwe lub nieterminowe wykonanie robót będą kary umowne, z zastrzeżeniem prawa do odszkodowania uzupełniającego przenoszącego wartość kar umownych do wysokości rzeczywiście poniesionej szkody. Wykonawca wyraża zgodę na potrącenie ewentualnych kar umownych z wartości faktur za wykonane prace.
7. W sytuacji stwierdzenia przez inspektora nadzoru wykonania robót w zakresie zmniejszonym w stosunku do obmiaru określonego w kosztorysie ofertowym wynagrodzenie będzie umniejszone o wartość robót niewykonanych.
8. Wykonawca 10 dni przed przystąpieniem do prac przekaże Zamawiającemu harmonogram robót dotyczący ich zakresu na poszczególnych obiektach.
9. Maksymalny okres prowadzenia robót 90 dni. Terminy realizacji, z uwagi na profilaktykę antykoronawirusową mogą zostać przesunięte przez Zamawiającego.
10. Wykonawca zobowiązuje się organizować i wykonywać prace, realizowane w ramach przedmiotu Umowy, w sposób zapewniający bezpieczne i higieniczne warunki pracy, w tym zapewni niezbędne środki i materiały dla bezpiecznego wykonania powierzonych zadań (maszyny i urządzenia, rusztowania, środki ochrony zbiorowej i indywidualnej, itp.) oraz będzie przeprowadzał prace zgodnie z zaleceniami Głównego Inspektora Sanitarnego, Prezesa Rady Ministrów i Ministra Zdrowia.

.....
Pieczętka i podpis Oferenta